

Nålventil

svetsändar och låst packboxmutter

AT 1870A

Internet_Description

Internet_Variants

Dimensionsområde	PN	Temperaturområde	Material
DN 10-15	100	Max + 300 °C	Stål

Användningsområde

För avstängning och reglering av:

- ånga
- gaser
- vätskor

AMA-text

PSB.5 Kägventiler och nålventiler

Nålventil AT 1870A, DN ... med svetsändar och låst packboxmutter. PN 100.

Kvalitetssäkring

Intyg enligt SS-EN 10204, 2.2 (anges vid beställning).

Produkterna faller under AFS2016:1 Paragraf 8 och skall inte CE märkas.

Detaljförteckning

1	Ventilhus	stål	C 22.8
2	Spindel	rostfritt stål	SS 2343
3	Packboxmutter	rostfritt stål	SS 2343
4	Boxpackning	grafit	
5	Ratt	plåt, blå färg	
6	Gland	rostfritt stål	SS 2343

Mått och vikt

Ansl.	10	15
A	120	120
Bmax	95	95
C	18	22
D	56	56
Vikt	0,49	0,46

Mått i mm, vikt i kg.

Funktion och konstruktion

Försedd med låsbygel som hindrar packboxmuttern och spindeln från att lossna vid manövrering och vibrationer.

Ventilerna har invändig spindelgångning med stigande spindel och ratt.

Tekniska data

Ansl.	10	15
Kvs	0,46	0,60



AT 1870A

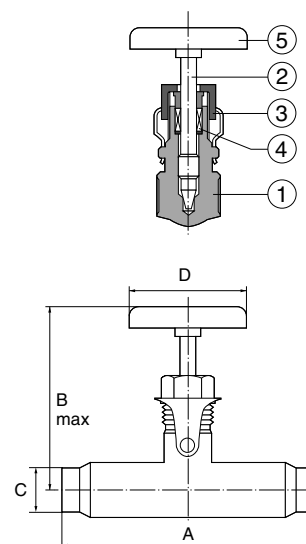

Nålventil

svetsändar och låst packboxmutter

AT 1870A

Installation

Nålventil AT 1870 är försedd med svetsändar. Vid insvetsning ska ventilen vara stängd och kylas.

Märkning

Fabrikat, DN, PN, pil visande flödesriktning, material

Rätten till ändringar utan föregående meddelande förbehålls.
Armatec ansvarar inte för eventuella tryckfel eller missförstånd.
Dokumentet får kopieras endast i sin helhet.

