

### Användningsområde

Väderbeständigt flervarvsmanöverdon för kilslidsventiler, skjutspjällventiler, kägellventiler eller där flervarvsrörelse krävs. Vridmoment 30-600 Nm.

### AMA-text

#### UEC.11 Ställdon för ventil, elektriska, tvålåges utan fjäderåtergång

Manöverdon Bernard Elektriskt AT 3950 för flervarvs. manövrering av kilslids-, kägell-, skjutspjäll- eller där flervarvsrörelse krävs.

### Kvalitetssäkring

#### CE-märkning

EC direktiven 2004/108/EC, 2006/95/EC och följer standard EN 61000-6-4, EN 61000-6-2, EN 60034-1 och EN 60529.

IP 68 klassad.



### Detaljförteckning

	Detalj	Material	Ytbehandling
1	Hus	Aluminium	Epoxymålad, C4 enligt ISO 12944
2	Kåpa	Aluminium	Epoxymålad, C4 enligt ISO 12944
3	Drivbussning	Mässing	Obehandlat

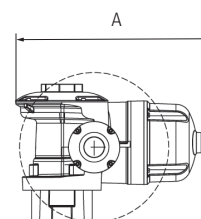
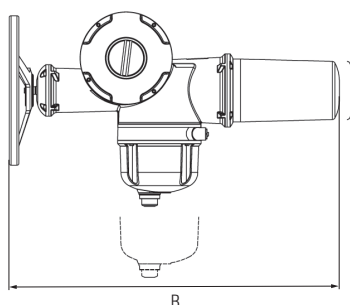
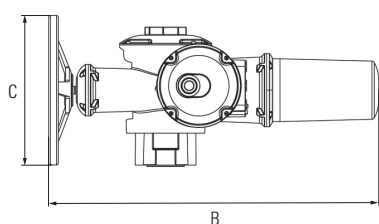

### Mått och vikt

Don storlek/ Fig nr	Drivussning	A	B	C	Vikt
3950-3	Anpassas efter ventil	478	815	317	52 kg
3950-6	Anpassas efter ventil	478	815	317	52 kg
3950-14	Anpassas efter ventil	478	815	317	52 kg
3950-25	Anpassas efter ventil	532	950	369	68 kg
3950-50	Anpassas efter ventil	532	886	400	70 kg

### Funktion och konstruktion

#### Standardutförande

Reversibelt manöverdon AT3950 för flervarvsrörelse, justerbart genom en vägberoende absolutgivare eller vägbrytare (modeller utan styråda).

Eldonet är en kompakt kombination av elmotor med termiskt överbelastningsskydd och självhämmande, permanent smort. Lägesvisare och manuell nödmanövrering via ratt är standard.

Modeller med styrlåda har display och möjlighet till lokal manövrering via tryckknappar, styrning och konfigurering via smart app.

Montage enligt ISO 5210.

Manöverdonet kan beställas med följande drivbussningar:

### **B-form, För ventiler med icke-stigande spindel:**

- B1 eller B3 för bearbetad drivbussning och B2 eller B4 för obearbetad

### **A-form, för ventiler med stigande spindel:**

- A-form, kan levereras obearbetad eller bearbetad efter ventils trapetsgång

Designtid 2 500 cykler (On-Off) / 250 000 starter (positionerande/reglerande). Testat enligt EN 15714-2 klass A, B och C.

## Standardutförande

Standardutförande	
Driftart	S4-30% ED. 12 (on/off), S4-50% ED. 12 (positionerande/reglerande)
Skyddsform	IP68
Temperatur	-20°C till +60°C
Värmeelement (anti-kondensskydd)	Ja
Överbelastningsskydd	Termostatbrytare
Kabelgenomföring	3 st.M20x1,5
Ändlägeskontakter	250VAC-5A / 48VDC-2,5A
Momentbrytare	Ja, Justerbar 40-100%
Bluetooth	Ja som standard på positionerande/reglerande-utförande

## Tekniska data

Manöverdon 3950-	Moment Nm	Hastighet (rpm)	ISO-anslutning	Drivbussning	230 VAC 50 Hz			3x400V		
					Gång (A)	Start (A)	k W	Gång (A)	k W	Start (A)
6	60	15, 21, 30, 37, 43, 52, 73	ISO5210 F10 eller F14	B-form eller A-form	2,5-5,3	4,6-11	0,6-2,3	1,6-8,1		
14	140	15, 21, 30, 37, 43, 52, 73	F10 eller F14	B-form eller A-form	5,3-11	11-34	1,2-3,8	4,6-14		
25	250	14, 20, 28, 34, 40, 48, 68	F14 eller F16	B-form eller A-form	11-19	34-55	2-6,7	7,2-26		
50	500	14, 20, 28, 34, 40, 48, 68	F14 eller F16	B-form eller A-form	-	-	3,3-11	14-78		

## Installation

Vid alla arbeten med manöverdonet skall strömmen frånkopplas.

Manöverdonet ska kopplas enl. kopplingschema, se bruksanvisning.

Varje don måste spänningsmatas separat genom individuell omkopplare eller reläkontakt, minimum 16A, så att korsmatning mellan donen förhindras.

Installation med nedåtriktad motor bör undvikas. Vrid ventilen med manöverdonets handratt till mittläget. Se indikering på donets topp.

Anslut alltid värmeelementet. Kontrollera att manöverdonet vrids ventilen i önskad riktning. Rätt ändlägeskontakt (öppen eller stängd) skall då bryta motorströmmen.

## Tillbehör och varianter

Manöverdonen kan även utrustas enligt följande:

- 1ohm potentiometer
- Återföringsmodul 4-20mA
- class III motor för mer kontinuerlig drift
- Form C drivbussning
- lågtemperatursutförande
- Offshore-målning (C5)
- Extra reläutgångar (kräver intelligent styrlåda Logic)

## Märkning

Artikelnr, fabrikat, typbeteckning, serie nr, spänning och strömstyrka. Kopplingsschema är placerat i motorutrymmet.

## Beställningsnyckel

Exempel							
AT3950	-6, 14, 25, 50*	-1, 2, 3, 4, 5, 6, 7, 8, 9**	A, B, C***	3, 4****	A, B, C*****	-*****	A, B*****
Fig. nr.	Storlek	Hastighet (rpm)	Ans-lutning	Spännings-matning	Utförande	Antal varv	Drivbussning
Exempel: 3950-14-6A3A2A (140 Nm, 37 rpm, 230V, F10 fläns, on/off, A-form)							
* Storlek: 6=60 Nm, 14=140 Nm, 25=250 Nm, 50=500 Nm							
** Rotationshastighet (rpm): 1=7-9, 2=10-13, 3=14-18, 4=19-27, 5=28-30, 6=31-37, 7=38-44, 8=45-48, 9=49-58, 10=59-							
***Anslutning fläns: A=F10, B=F14, C=F16							
****Spänningsmatning: 3=230V, 4=400V							
*****Utförande: A=on/off, B=Logic on/off, C=Logic reglerande/positionerande							
*****Antal varv: Ange antal varv vid beställning							
*****Drivbussning: Ange önskad drivbussning vid beställning							